

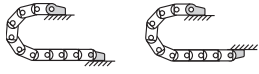

Kunststoffhalter

- Aufnahmemöglichkeit für Zugentlastungskamm
- Feste Verbindung mit E-Kette®
- Minimierte Außenbreite
- Befestigung der E-Kette® am Untergrund möglich

Mitnehmer
T3.29...2

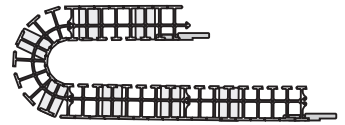

Beispiel: Mögliche Befestigungsvarianten für E3 Anschlusselemente

T3.29...1
Festpunkt

Maße und Bestellvarianten

T3.29...2
Mitnehmer

T3.29...1
Festpunkt



Montagewinkel einzeln

Bestellbeispiel

T3.29. 030. 12

Komplettsatz
Breiten-Index
Kunststoffwinkel

Komplettsatz für beide Enden:

T3.29.030.12

Bei Einzelteil-Bestellung:

T3.29.030.1

Anschlusselement Festpunkt

T3.29.030.2

Anschlusselement Mitnehmer

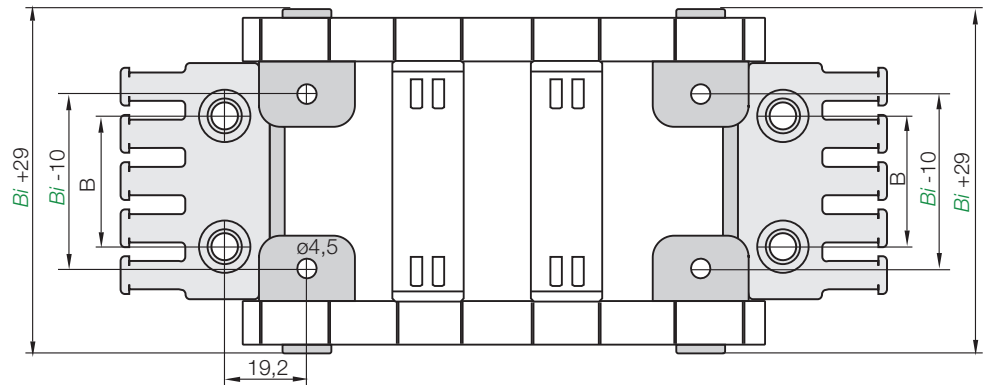

Für E-Kette®	Art. Nr. Komplettsatz
T3.29.030	T3.29.030.12
T3.29.040	T3.29.040.12
T3.29.050	T3.29.050.12
T3.29.060	T3.29.060.12
T3.29.070	T3.29.070.12

Für E-Kette®	Art. Nr. Komplettsatz
T3.29.080	T3.29.080.12
T3.29.090	T3.29.090.12
T3.29.100	T3.29.100.12
T3.29.110	T3.29.110.12
T3.29.120	T3.29.120.12

Tel. +49- (0) 22 03-96 49-800
Fax +49- (0) 22 03-96 49-222

igus® GmbH
51147 Köln

Internet: www.igus.de
E-mail: info@igus.de

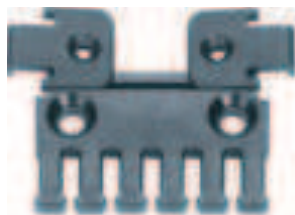

Ansicht Montagewinkel mit Kettenkamm

T3 | Serie T3.29 | Zubehör | Zugentlastungen

igus® Chainfix Kettenkamm als Einzelteil

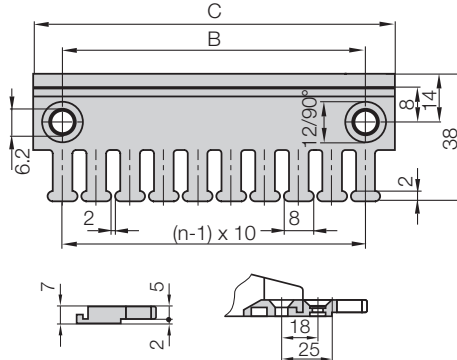

Kettenkamm	Zähnezahl n	Maß C [mm]	Maß B [mm]
2020.ZB	3	30	15
2030.ZB	4	40	20
2040.ZB	5	50	30
2050.ZB	6	60	40
2070.ZB	8	80	60
2090.ZB =			
(2030.ZB + 2040.ZB)	9	90	-
2100.ZB	10	100	80
2125.ZB =			
(2050.ZB + 2050.ZB)	12	120	-

Zugentlastungstrennsteg

Trennsteg mit integrierten Zugentlastungszähnen zur Verwendung am ersten oder letzten Kettenglied. Einzelteil im Schaltschrankbau oder Maschinenmontage. Einfach zu montieren, ganz ohne Schrauben.

Art. Nr.	Zähnezahl	Für Serie
E6.29.02.Z	2 einseitig	T3.29 E-Kette®

