

Z059108-00010 SH WT WANDARMATUR EHM ALPHA\_300

Produktabbildung

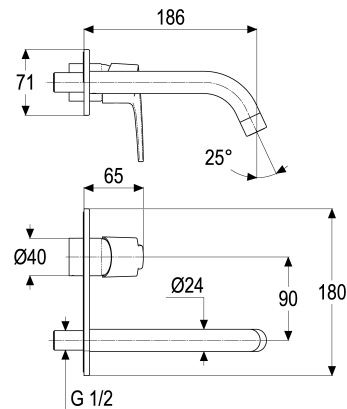

Maßzeichnung



Produktbeschreibung

Fertigbauset Waschtischwand  
 chrom  
 Strahlregler Durchflussklasse A  
 mit Montagetiefenausgleich  
 mit Auslauf

Ausschreibungstext

Z059108-00010  
 Heinrich Schulte  
 Fertigbauset Waschtischwand  
 alpha\_300  
 chrom  
 Ausladung 185 mm  
 Rosettenbreite 180 mm  
 Werkstoffe nach TrinkwV und UBA  
 Hebel Metall  
 Strahlregler Durchflussklasse A  
 Montage mit Tec-box\_wt  
 mit Montagetiefenausgleich  
 mit Auslauf

VPE: 1

GTIN: 4020929591089

SCIP: 186f4437-545d-48d8-b775-c1adbea8d2a0



Explosionszeichnung

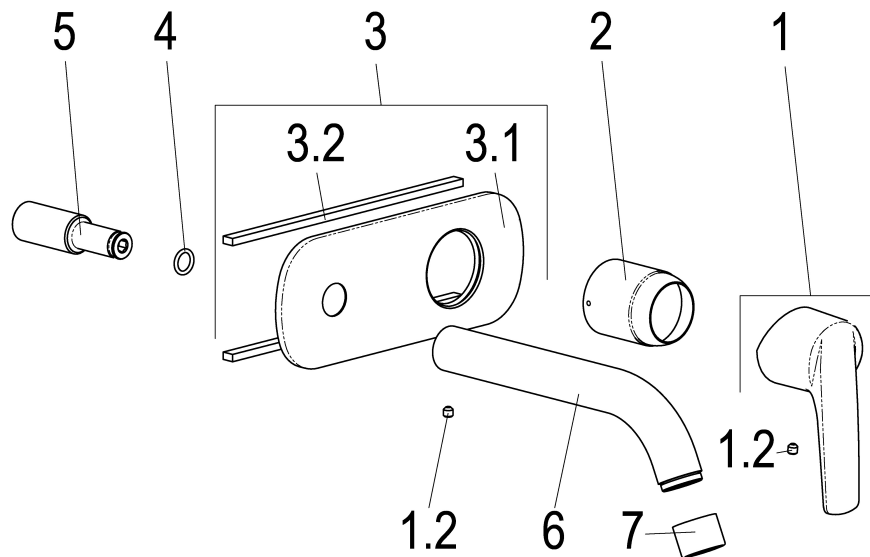

Ersatzteilliste

Pos.	Beschreibung	Artikel-Nr.
01	SH BEDIENUNGSHEBEL ALPHA_300	Z059990-00010
03	SH ROSETTE ZU UP-WT- ARMATUR	Z069108-50011
07	SH LUFTSPRUDLER	Z013946-00010

Optionales Zubehör

Beschreibung	Artikel-Nr.
SH VERLÄNGERUNGSSET F. TEC- BOX_WT	Z000610-00000
SH ABLAUFGARNITUR KOMPLETT	Z001126-00010
SH WT EINBAUSET TEC-BOX_WT	Z069008-00000
SH WT EINBAUSET TEC-BOX_WT	Z069009-00000

Durchflussdiagramm

