

STEMPEL SZYBKOWYMIENNY DO WYSOKICH OBCIĄŻEŃ, ODSADZONY, Z ODKLEJACZEM (PROSTOKĄT+PROMIĘŃ)

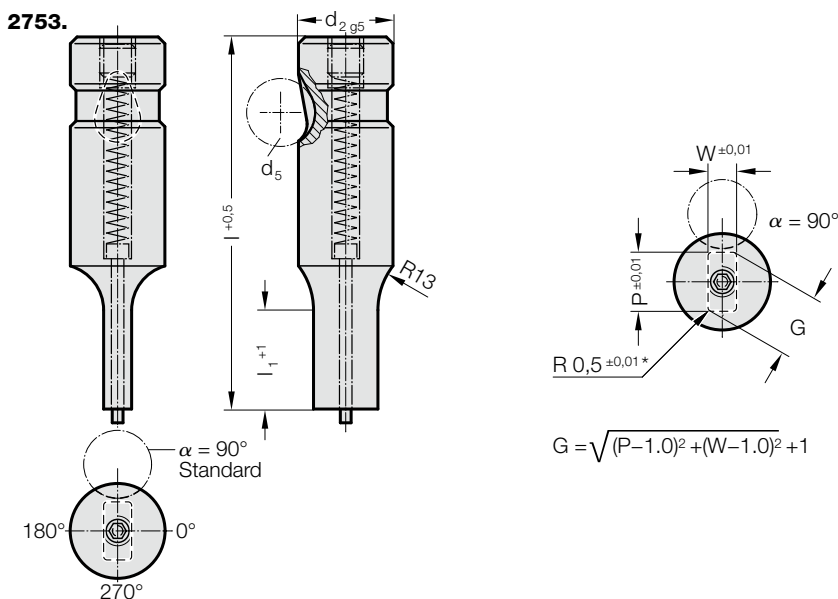

2753. Stempel szybkowymienny do wysokich obciążeń, odsadzony, z odklejaczem (prostokąt+promień)

d_2 / Cyfra w oznaczeniu	d_5	W_{min}	G_{max}	l_1 / Cyfra w oznaczeniu	I (Litera w oznaczeniu)	63 (C)	71 (D)	80 (E)	90 (F)	100 (G)	110 (H)	125 (J)
10 / (2)	10	4	9,9	13(1) 19(2)		●	●	●	●	●		
13 / (3)	12	6	12,9	13(1) 19(2)		●	●	●	●	●	●	●
16 / (4)	12	8	15,9	13(1) 19(2) 25(3)		●	●	●	●	●	●	●
20 / (5)	12	10	19,9	13(1) 19(2) 25(3)		●	●	●	●	●	●	●
25 / (6)	12	12	24,9	13(1) 19(2) 25(3)			●	●	●	●	●	●
32 / (7)	12	16	31,9	13(1) 19(2) 25(3)			●	●	●	●	●	●
40 / (9)	12	19	39,9	19(2) 25(3) 30(4)				●	●	●	●	●

*w $d_2 = 16/20$ i l = 63; l_1 maks. = 19

Material:

HSS

Twardość 62 ± 2 HRC

Wykonanie:

Część chwytowa i tnąca, są szlifowane na gładko.

Wersje specjalne – na żądanie.

* Inny promień zaokrąglenia – zob. znormalizowane kształty specjalne.

Przykład zamówienia:

2753.3F1.1215.0915.B

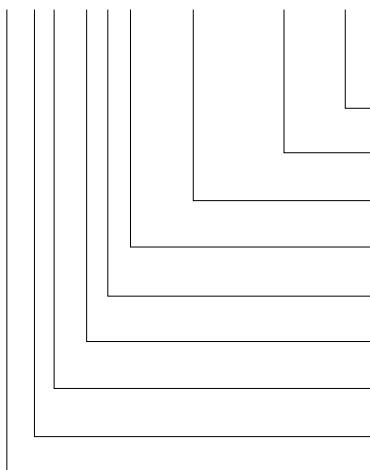

Kąt:

90°

Typ: Prostokąt z zaokrągleniem, Szerokość W

$W = 9,15$ mm

Typ: Prostokąt z zaokrągleniem, Długość P

$P = 12,15$ mm

Długość części tnącej: l_1

13 mm

Długość: I

90 mm

Średnica: d_2

13 mm

Typ:

ciężki

Wersja:

Prostokąt z zaokrągleniem

Stempel tnący:

z odklejaczem

Litera w oznaczeniu
= (B)

Szerokość W
= 0915

Długość P
= 1215

Cyfra w oznaczeniu
= (1)

Litera w oznaczeniu
= (F)

Cyfra w oznaczeniu
= (3)

Cyfra w oznaczeniu
= (3)

Cyfra w oznaczeniu
= (5)

= 27