

# KADEMELİ ZIMBA, KARE, İTİCİ PİMLİ, ISO 8020

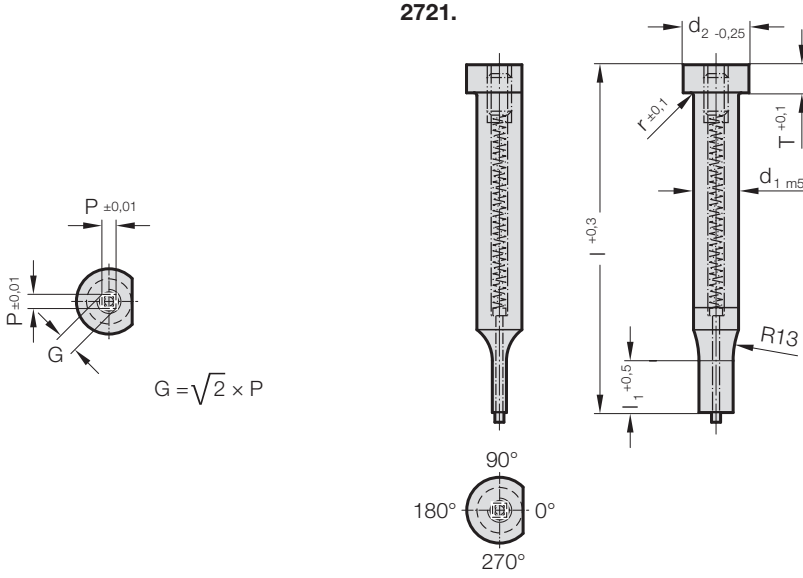

## 2721. Kademeli zımba, kare, itici pimli, ISO 8020

d <sub>1</sub> / Sipariş No	d <sub>2</sub>	P <sub>min</sub>	G <sub>max</sub>	l <sub>1</sub> / Sipariş No	r	T	l / (Sipariş kodu karakteri)	71 (D)	80 (E)	90 (F)	100 (G)	120 (J)
5 / (3)	8	2	4,9	13 (3) 19 (4)	0,3	5		●	●	●	●	●
6 / (4)	9	2,5	5,9	13 (3) 19 (4)	0,3	5		●	●	●	●	●
8 / (5)	11	4	7,9	19 (4) 25 (5)	0,3	5		●	●	●	●	●
10 / (6)	13	4	9,9	19 (4) 25 (5)	0,3	5		●	●	●	●	●
13 / (7)	16	6	12,9	19 (4) 25 (5)	0,4	5		●	●	●	●	●
16 / (8)	19	8	15,9	19 (4) 25 (5)	0,4	5		●	●	●	●	●
20 / (9)	23	10	19,9	19 (4) 25 (5)	0,4	5		●	●	●	●	●
25 / (10)	28	12	24,9	19 (4) 25 (5)	0,4	5		●	●	●	●	●
32 / (11)	35	16	31,9	25 (5) 30 (6)	0,4	5		●	●	●	●	●

### Siparis Kodu (örnek):

**2721.9E5.1550.A**

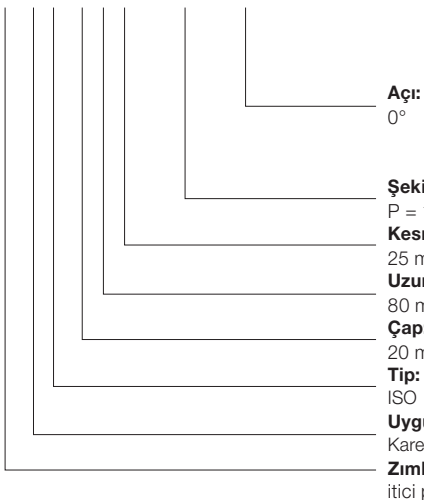

**Sipariş kodu karakteri**  
= (A)

= 1550  
**Sipariş No**  
= (5)

**Sipariş kodu karakteri**  
= (E)

**Sipariş No**  
= (9)

**Sipariş No**  
= (1)

**Sipariş No**  
= (2)

= 27

### Malzeme:

HSS  
Sertlik:  
Gövde 64 ± 2 HRC  
Kafa 52 ± 5 HRC

### Yürütme:

Zımba kafası, sıcak radyal dövülmüş, Gövde ve kesici ağız hassas Taşlanmıştır.  
Çentik yüzeyi P = 0° ye standart olarak paraleldir  
Özel siparişler için iletişime geçiniz.

### Not:

Eğer kesme zımbası ve kesme burcu birlikte sipariş edilirse ve kesme boşluğu ≤ 0,04 mm ise FIBRO keskin kenarları yuvarlatır. Böylece montaj süresi ve kenar kırılma riski işletim esnasında kısaltılır.