

PUNZONE DA TRANCIATURA CON SPINA DI ESPULSIONE, A DIAMETRO RIDOTTO CORTE

268.

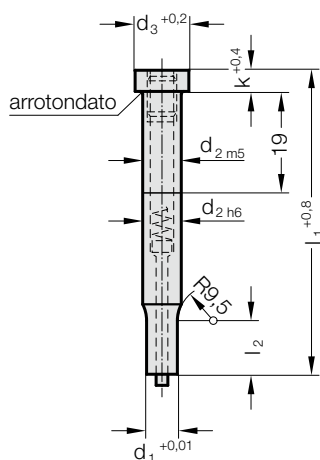
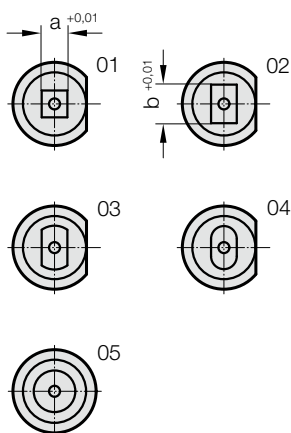

Materiale:

HSS
N. d'ordine: 268.3.
Durezza:
Gambo 64 ± 2 HRC
Testa 52 ± 5 HRC

Per la descrizione del materiale e di altri materiali vedi all'inizio del capitolo E.

Esecuzione:

Testa del punzone riscalcata a caldo. Superficie di appoggio della testa e gambo: superfiniti con procedimento a tuffo.

Il piano longitudinale di sicurezza per la conservazione dell'orientamento viene eseguito, salvo diverse indicazioni, parallelamente al lato più lungo del profilo.

Nota:

In caso di interstizio $\leq 0,04$ mm, FIBRO esegue uno smussamento degli spigoli vivi nella forma 01 e 02, se il punzone da trancitura e la bussola di trancitura vengono ordinati insieme. In questo modo si riduce il tempo di montaggio e il rischio di rottura del bordo durante il funzionamento.

268.

Punzone da trancitura con spina di espulsione, a diametro ridotto corte

d_1	d_2	d_3	k	l_2	a_{min}	l_1	60	71	80	90	100
1,6 - 4,9	5	8	5	7	1,6		●	●	●	●	●
2,3 - 5,9	6	9	5	7	2,3		●	●	●	●	●
3,2 - 7,9	8	11	5	13	3,2		●	●	●	●	●
4,8 - 9,9	10	13	5	13	4,8		●	●	●	●	●
4,8 - 12,9	13	16	5	13	4,8		●	●	●	●	●
5,5 - 15,9	16	19	6,4	13	5,5		●	●	●	●	●
5,5 - 19,9	20	23	6,4	13	5,5		●	●	●	●	●
6,5 - 24,9	25	28	6,4	13	6,5		●	●	●	●	●

Esempio di ordinazione:

Punzone da trancitura con spina di espulsione, a diametro ridotto corte	=	268.3.
Gambo di diverso diametro d_2	13 mm	= 1300.
Lunghezza l_1	60 mm	= 060.
Fustella FORM	quadrato	= 01.
Larghezza della fustella a	4.8 mm	= 0480.
Lunghezza della fustella b	4.8 mm	= 0480
N. d'ordine		= 268.3. 1300. 060. 01. 0480. 0480