

## STEMPEL TNĄCY Z ODKLEJACZEM

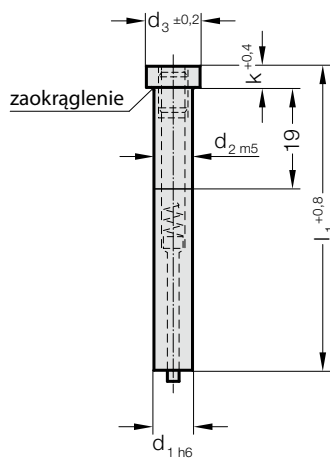

267.



### 267. Stempel tnący z odklejaczem

$d_{1\ h6}$	$d_3$	$k$	$l_1$	60	71	80	90	100
5	8	5		●	●	●	●	●
6	9	5		●	●	●	●	●
8	11	5		●	●	●	●	●
10	13	5		●	●	●	●	●
13	16	5		●	●	●	●	●
16	19	6,4		●	●	●	●	●
20	23	6,4		●	●	●	●	●
25	28	6,4		●	●	●	●	●

### Material:

HSS

Nr katalogowy 267.3.

Twardość:

Trzon  $64 \pm 2$  HRC

Łeb  $52 \pm 5$  HRC

Opis danego materiału oraz innych materiałów zamieszczony jest na początku rozdziału E.

### Wykonanie:

Kołnierze stempla jest spęczany na gorąco; powierzchnia kontaktowa i trzon są szlifowane na gładko w procesie obróbki wgłębnej.

### Przykład zamówienia:

Stempel tnący z odklejaczem	=	267.
Materiał MAT	HSS	= 3.
Średnica trzpienia $d_1$	13 mm	= 1300.
Długość $l_1$	60 mm	= 060
Numer katalogowy	=	267. 3.1300. 060