

MERKEZLEME PİMİ, MERCEDES-BENZ STANDARDINDA

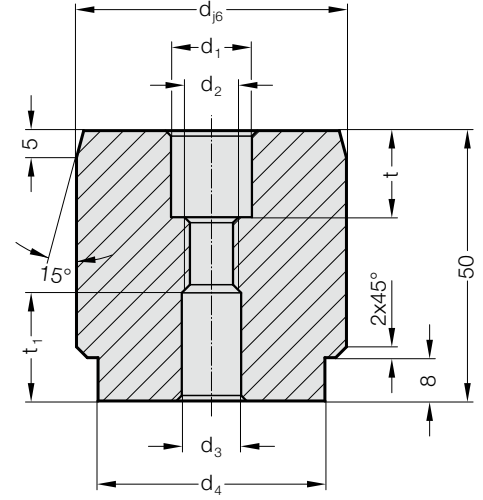

2445.11.



Tanım:

Merkezeleme piminin kullanımı kalıp ve fiyestürlerde yüksek bir hassasiyetle defalarca merkezeleme yapılmasını sağlar.

Malzeme:

Sertleştirilmiş çelik

Not:

Civatalar dahil değildir.

Sabitleme:

Soket başlı vida kullanınız M6/M8 DIN EN ISO 4762.

2445.11. Merkezeleme Pimi, Mercedes-Benz Standardında

Sipariş No.	d	d ₁	d ₂	d ₃	d ₄	t	t ₁
2445.11.022	22	11	M8	9	16	13	16
2445.11.025	25	11	M8	9	18	13	16
2445.11.032	32	11	M8	9	25	13	16
2445.11.040	40	15	M10	11	32	16	20
2445.11.050	50	15	M10	11	42	16	20

Montaj Örneği

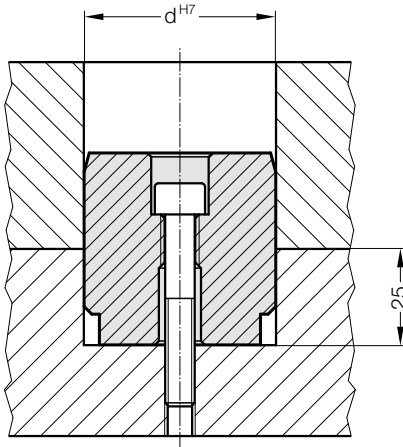

Montaj Örneği

