

# PERNO DI POSIZIONAMENTO SECONDO NORMA MERCEDES-BENZ

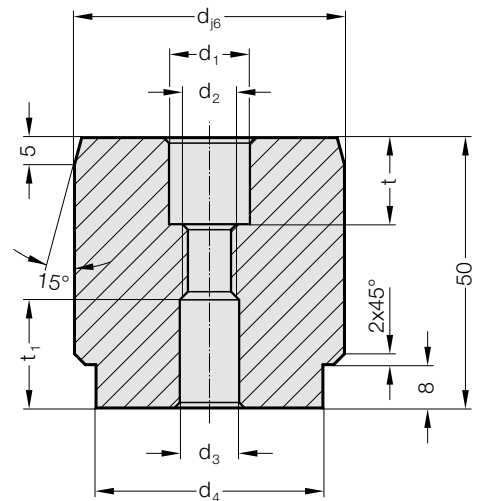

2445.11.



## Descrizione:

Questi perni - il cui fissaggio di base è dato da fori opportunamente predisposti sulle tavole di lavorazione - servono ad effettuare il posizionamento e ad assicurare la esatta ripetitività di esso, per pezzi elementari di produzione, per gruppi costruttivi e per complessi ausiliari, che devono essere lavorati, o misurati - in posizione garantita - sulle tavole delle rispettive macchine operatrici.

## Materiale:

Acciaio, temprato

## Nota:

La fornitura non comprende le viti.

## Fissaggio:

Utilizzare viti a testa cilindrica DIN EN ISO 4762 M6/M8.

## 2445.11. Perno di posizionamento secondo norma Mercedes-Benz

N. d'ordine	d	d <sub>1</sub>	d <sub>2</sub>	d <sub>3</sub>	d <sub>4</sub>	t	t <sub>1</sub>
2445.11.022	22	11	M8	9	16	13	16
2445.11.025	25	11	M8	9	18	13	16
2445.11.032	32	11	M8	9	25	13	16
2445.11.040	40	15	M10	11	32	16	20
2445.11.050	50	15	M10	11	42	16	20

## Esempio di montaggio

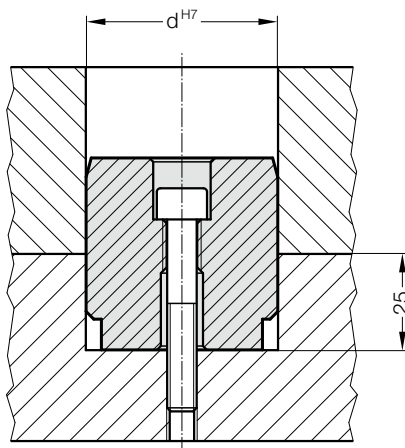

## Esempio di montaggio

