

MERKEZLEME ÜNİTESİ, CNOMO

2441.13.

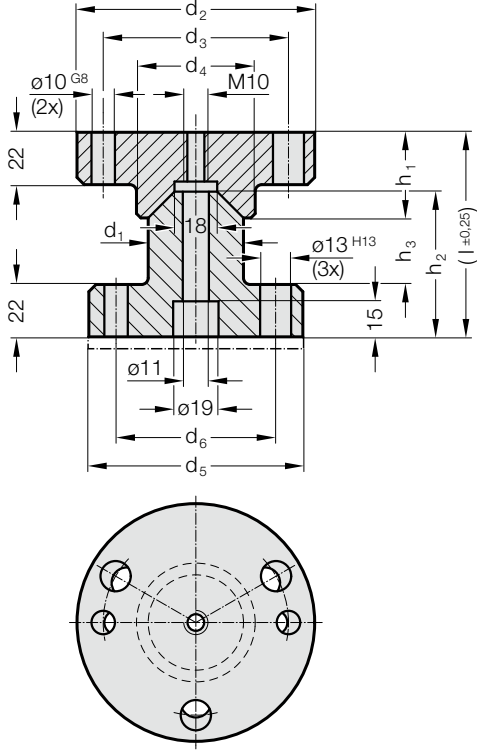

Malzeme:

16MnCr5, Isıl işlem görmüş

Konik yüzeyler indüksiyon sertleştirilmiş

Yüzey sertliği: 60 + 4 HRC, Sertleştirme Derinliği 1,0 + 0,5 mm

Not:

Sipariş No için Merkezleme Ünitesi CNOMO Ayar Rondelası ile: 2441.13.0.
Civatalar ve Pimler dahil değildir.

2441.13. Merkezleme Ünitesi, CNOMO

Sipariş No.	d ₁	d ₂	d ₃	d ₄	d ₅	d ₆	h ₁	h ₂	h ₃	l
2441.13.040	40	100	79	50	90	67	36	61	28	86
2441.13.060	60	125	104	70	110	89	46	61	18	86