

## YUVARLAK ZİMBALAR 30° AÇILI ŞAPKALI, ŞEKİL C

2291.

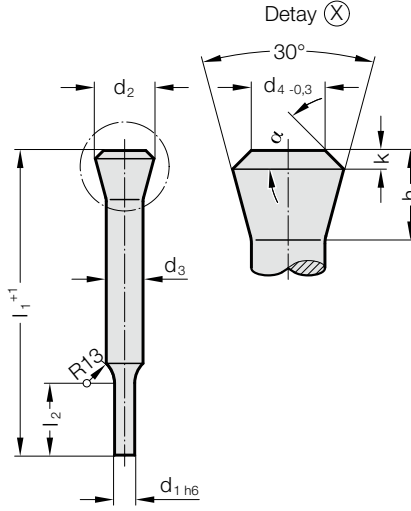

### Malzeme:

HSS

Sipariş No 2291.3.

Sertlik:

Gövde 58 + 2 HRC

Kafa ≤ 50 HRC

Malzemeler hakkında detaylı bilgi için bkz: Bölüm E başında.

### Yürütme:

Kafa sıcak dövme ve meneviş işlemlerine tabi tutulmuştur. Bu işlemler sonrasında gövde ve kafa kısmı hassas taşlanarak eş merkezlilik elde edilir. Zımbalar yenisiyle sorunsuz değiştirilebilir.

**d<sub>1</sub> ve l<sub>2</sub> müşterinin isteğine göre!**

### 2291. Yuvarlak zımbalar 30° açılı şapkalı, Şekil C

d <sub>3</sub>	d <sub>2</sub>	d <sub>4</sub>	h	k	α ± 1°	l <sub>1</sub>	100	120
5,5	8,98	5,5	7,5	1	30		●	●
6	9,75	6	8	1	28		●	●
8	12,8	8	10	1	22,5		●	●
9	14,4	9	11	1	20		●	●
10	15,9	10	12	1	19		●	●
12	18,7	12	14	1,5	24			●
14	21,8	14	16	1,5	21			●
16	24,6	16	18	2	25			●

### Siparis Kodu (örnek):

Yuvarlak zımbalar 30° açılı şapkalı, Şekil C	=	2291.
Malzeme MAT	HSS	= 3.
Şaft çapı d <sub>3</sub>	10 mm	= 1000.
Uzunluk l <sub>1</sub>	100 mm	= 100.
Kesme çapı d <sub>1</sub>	5 mm	= 0500.
Kesim uzunluğu l <sub>2</sub>	5 mm	= 005
Siparis No	=	2291.3.1000.100.0500.005