

SCHNEIDSTEMPEL MIT 30°-KOPF, FORM D

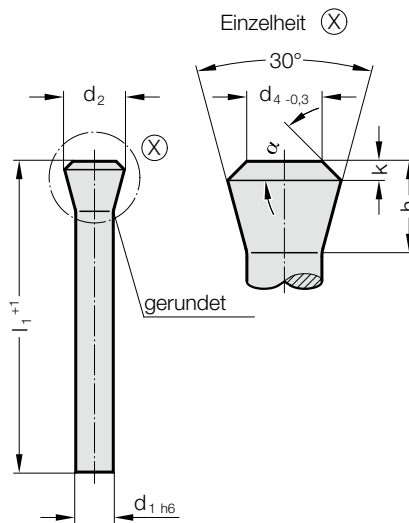

2281.



2281. Schneidstempel mit 30°-Kopf, Form D

d ₁	d ₂	d ₄	h	k	α ± 1°	l ₁	100	120
5,5	8,98	5,5	7,5	1	30		●	●
6	9,75	6	8	1	28		●	●
8	12,8	8	10	1	22,5		●	●
9	14,4	9	11	1	20		●	●
10	15,9	10	12	1	19		●	●
12	18,7	12	14	1,5	24			●
14	21,8	14	16	1,5	21			●
16	24,6	16	18	2	25			●

Werkstoff:

HSS
 Bestell-Nummer 2281.3.
 Härte:
 Schaft 58 + 2 HRC
 Kopf ≤ 50 HRC

☞ Werkstoffbeschreibung und andere Werkstoffe siehe am Anfang des Kapitels E.

Ausführung:

Stempelschaft und Stempelkopf werden nach dem Warmstauchen und Anlassen des Stempelkopfes im Einstechverfahren feinstgeschliffen. Materialanstauchungen unterhalb des Stempelkopfes werden dadurch beseitigt und ein genauer Rundlauf zwischen Stempelschaft und Stempelkopf erreicht. Dadurch ist absolute Austauschbarkeit der Stempel untereinander gegeben.

Bestell-Beispiel:

Schneidstempel mit 30°-Kopf, Form D	=	2281.
Werkstoff MAT	HSS	= 3.
Schaftdurchmesser d ₁	10 mm	= 1000.
Länge l ₁	100 mm	= 100
Bestell-Nummer	=	2281. 3.1000. 100