

快速更换型冲头，凸模切削刃直径大于凸模柄部直径，正方形，重载荷用

2225.

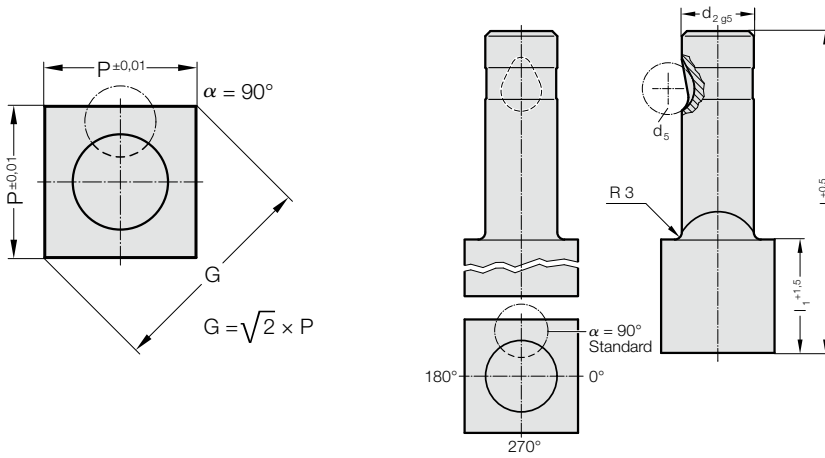

2225. 快速更换型冲头，凸模切削刃直径大于凸模柄部直径，正方形，重载荷用

d ₂ / 订购数字	d ₅	P _{min}	G _{max}	l ₁ / 订购数字	I (订货字母)	80 (E)	90 (F)	100 (G)
13 / (3)	12	9.19	32	19(2) 30(4)		●	●	●
16 / (4)	12	11.31	38	19(2) 30(4)		●	●	●
20 / (5)	12	14.14	40	19(2) 30(4)		●	●	●
25 / (6)	12	17.68	44	19(2) 30(4)		●	●	●
32 / (7)	12	22.63	50	19(2) 30(4)		●	●	●
40 / (9)	12	28.28	56	19(2) 30(4)		●	●	●

订购示例:

2 2 2 5 . 4 F 4 . 1 1 5 0 . B

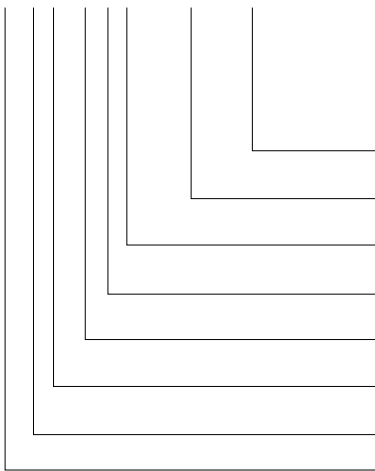

角度:
90°
形状: 正方形, 长度 P
P = 11,5 mm
冲裁凸模长度: l₁
30 mm
长度: l
90 mm
直径: d₂
16 mm
型号:
切削刃刃较大、重型
规格:
正方形
冲头:
无弹顶销

订货字母
= (B)
= 1150
订购数字
= (4)
订货字母
= (F)
订购数字
= (4)
订购数字
= (5)
订购数字
= (2)
= 22

材料:

HSS
硬度 62 ± 2 HRC

结构:

精磨凸模柄部和切削刃形状。
特别尺寸请洽询

说明:

一起订购切削冲头和切削衬套时, 如果切削间隙 ≤ 0.04 mm, 则 FIBRO 会将形状的尖角倒圆。借此, 缩短安装时间并降低运行时边缘断裂的风险。