

FÜHRUNGSBUCHSE MIT BUND, BRONZE MIT FESTSCHMIERSTOFF

2085.72.

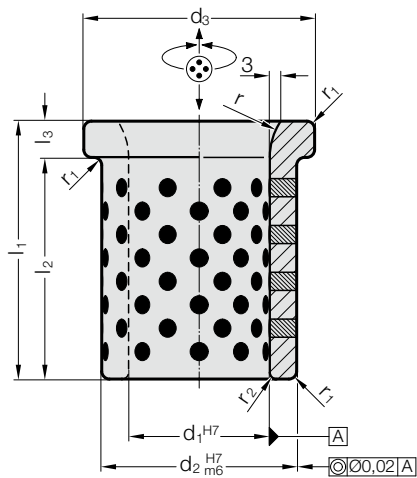

Werkstoff:

Bronze mit Festschmierstoff, wartungsarm

Hinweis:

Buchsen sind radial und axial einsetzbar.

☞ Passende Führungskombinationen siehe Auswahlmatrix am Anfang des Kapitels D.

☞ Einbau-Richtlinien / Maßtabellen am Ende des Kapitels D.

Beachte:

Beim Einpressen verengt sich der Innendurchmesser.

2085.72. Führungsbuchse mit Bund, Bronze mit Festschmierstoff

d ₁	25	30	40	50	60	65	65	80	80	100	100
d ₂	35	40	55	65	75	80	80	100	100	120	120
d ₃	45	50	65	75	85	90	90	110	110	130	130
r	10	20	20	20	20	20	20	20	20	20	20
r ₁	1	1	2	2	2	2	2	2	2	2	2
r ₂	2	2	2	2	2	2	2	2	2	3	3
l ₃	7	10	10	10	10	10	10	10	10	10	10
l ₂	33	40	60	70	70	70	110	90	130	90	130
l ₁	40	50	70	80	80	80	120	100	140	100	140

Bestell-Beispiel:

Führungsbuchse mit Bund, Bronze mit Festschmierstoff	= 2085.72.
Führungsdurchmesser d ₁	60 mm = 060.
Länge l ₁	80 mm = 080
Bestell-Nummer	= 2085.72. 060. 080