

OBSADA SŁUPA PROWADZĄCEGO Z OTWORAMI MOCUJĄCYMI

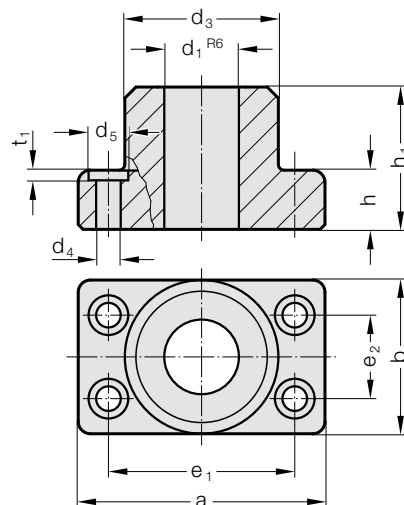

2031.02.



Przykład zabudowy

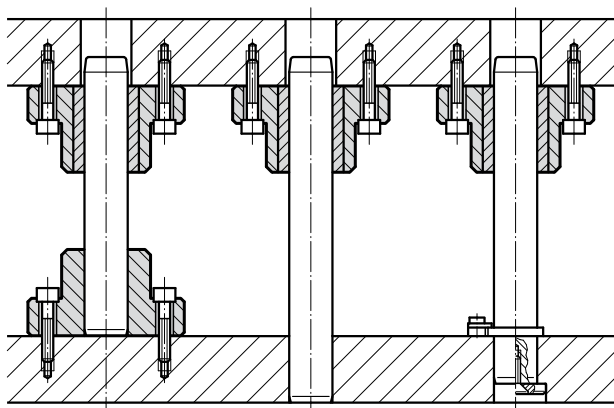

Material:

Korpus z żeliwa specjalnego

Wykonanie:

Obrabiana powierzchnia kontaktowa i część górna. Wiercony precyzyjnie otwór prowadzący d_1^{R6} .

Uwaga:

Podczas wciskania sworznia prowadzącego należy zwracać uwagę na prostokątność względem powierzchni kontaktowej.

2031.02. Obsada słupa prowadzącego z otworami mocującymi

d_1	15 16	19 20	24 25	30 32	38 40	48 50	60 63	80
d_3	35	45	50	65	80	96	110	130
d_4	6,6	9	9	11	14	18	18	22
d_5	11	15	15	18	20	26	26	33
t_1	3	3	3	3	3	4	4	4
a	70	85	90	115	130	160	180	215
b	35	45	50	65	80	96	110	130
e_1	53	64	68	83	95	118	132	160
e_2	19	24	28	34	45	55	62	75
h	18	18	22	25	30	35	35	40
h_1	30	37	47	60	77	95	120	120

Przykład zamówienia:

Obsada słupa prowadzącego z otworami mocującymi = 2031.02.

Średnica tulei d_1 32 mm = 032

Numer katalogowy = 2031.02. 032