

# 箱式直线轴承

## 加高带定位孔型

■双衬型

NEW  
新产品



①代号	类型	内置直线轴承	固定座		使用环境温度
			M 材质	S 表面处理	
LMSHKL	双衬	LMB	铝合金	阳极氧化	-20 ~ 80°C

产品特点:带定位孔型与标准型相比,缩短了装置的组装时间,提高了重复定位精度。

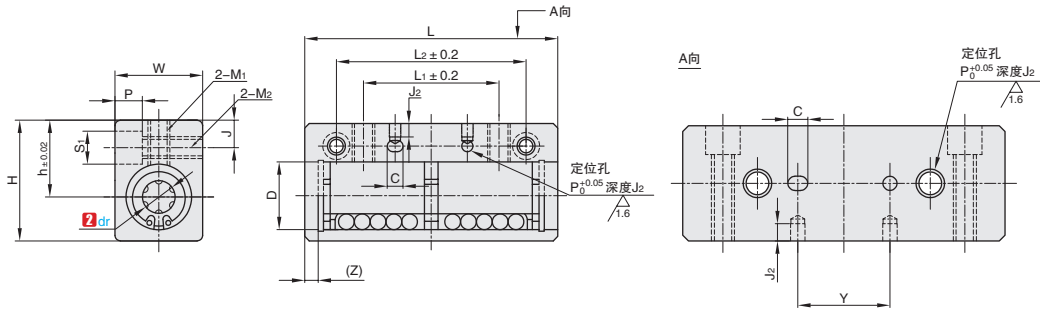

订购编号示例

①代号	-	②内径 dr
LMSHKL	-	d16

LMSHKL  
双衬

①代号	②内径 dr	D	(Z)	主要尺寸									M1	M2	S×P	定位孔尺寸					基本额定负载		静态容许力矩 (N·m)	重量 (g)	
				h	W	H	J	C	B	L	L1	L2				P	C	J2	Y	K	C 动 kgf	C 静 kgf			
LMSHKL	8	0 -0.010	15	3.0	16	20	26	5	-	-	56	30	42	M5 (8.5)	M4 (15)	6x5 (M3 螺栓用)	2.5	3.5	3	16	12	43.1	78.4	4.31	75
	10		19	19	26	32	6	-	-	68	36	50	M6 (9.6)	M5 (20)	8x6 (M4 螺栓用)	4	5	5	20	16	58.8	110	7.24	150	
	12		21	20	28	34	-	-	70	36	50	M5 (22)	M5 (22)	8x6 (M4 螺栓用)	18					65.7	120	10.9	168		
	13	3.8	23	25	30	43	7	-	-	74	42	55	M6 (13)	M6 (23)	9x7 (M5 螺栓用)	5	6	6	26	20	81.3	157	11.6	248	
	16		28	27	36	49	7	7	84	52	65	M6 (29)	M6 (29)	9x7 (M5 螺栓用)	36					123	235	19.7	383		
	20	0 -0.012	32	31	42	54	8	8	8	94	58	70	M8 (15)	M8 (34)	11x8 (M6 螺栓用)	5	6	6	38	20	140	274	26.8	520	
	25		40	37	52	65	9	9	128	80	100	M10 (17)	M10 (42)	14x10 (M8 螺栓用)	58					26	156	314	43.4	1120	
30	45		40	58	71	9	9	138	92	110	M10 (17.5)	M10 (48)	14x10 (M8 螺栓用)	68	30					249	549	82.8	1384		

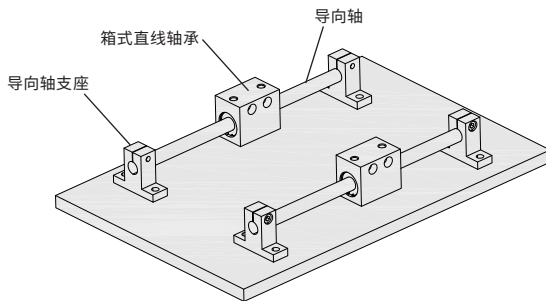

B1  
直线轴承  
滚珠花键



交货期  
7 工作日



1-9  
100%  
10~  
现询