

★ 产品特点：主体采用A2017阳极氧化处理，弹性效果优异，可吸收偏心及偏角。具有电绝缘性，用于XY轴滑台/分度台/机床/注塑成型机。

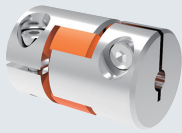

CAD
2D
3D

① 代号	轴套M材质	弹性体M材质	⑤ 表面处理
HQ-CGFAC	A2017	聚氨酯	阳极氧化处理

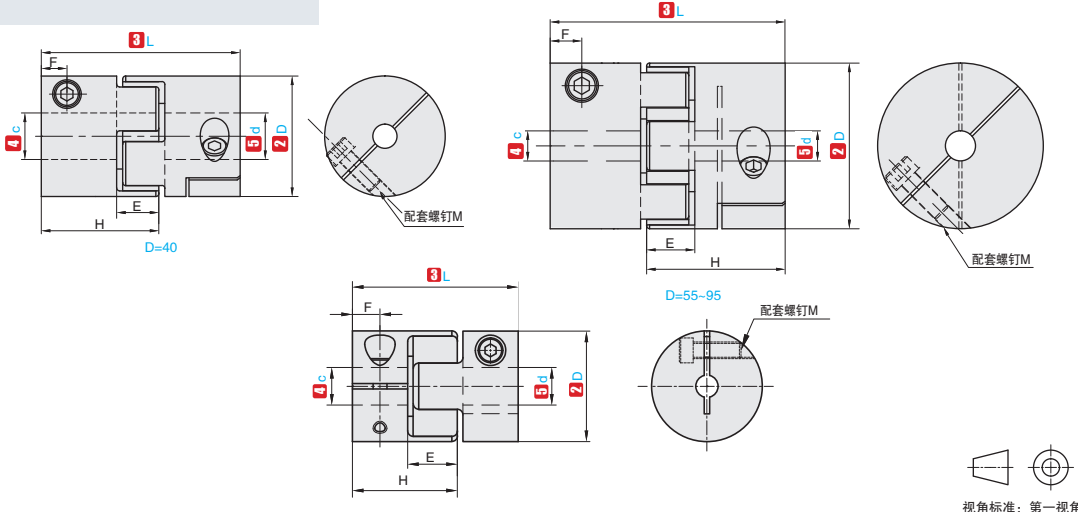



① 代号 - ② D - ③ L - ④ c - ⑤ d
 HQ-CGFAC - 14 - 22 - c3 - d4

① 代号	② D	③ L	④ c ⑤ d 可选范围																								
HQ-CGFAC	14	22	3	4	4.5	5	6	6.35	7																		
	20	30	4	4.5	5	6	6.35	7	8	9.525	10	11															
	30	35			6	6.35	7	8	9.525	10	11	12	14	15	16												
	40	66	8											9.525	10	11	12	14	15	16	18	19	20	22	24	25	
	55	78	10											11	12	14	15	16	18	19	20	22	24	25	28	30	32
	65	90	14											15	16	18	19	20	22	24	25	28	30	32	35	38	
	80	114	20											22	24	25	28	30	32	35	38	40	42	45			
	95	126	25											28	30	32	35	38	40	42	45	48	50	55			

① 代号	② D	E	F	H	M	紧固螺钉扭矩 (N·m)	额定扭矩 (N·m)	容许扭矩 (N·m)	容许偏心 (mm)	容许偏角 (°)	许轴向偏差 (mm)	容许转速 (rpm)	惯性矩 (kg·m ²)	重量 (g)
HQ-CGFAC	14	8	3.5	15	M2 M1.6	0.5 0.25	0.7	0.1	0.15		+0.6 0	45000	2x10 ⁻⁷	6.2
	20	10	5	20	M2.5 M2	1 0.5	1.8	0.2	0.2		+0.8 0	31000	1.1x10 ⁻⁶	16
	30	13	5.5	24	M4 M3	3.5 1.5	4	0.5	0.2		+1.0 0	21000	6.0x10 ⁻⁶	42
	40	16	8.5	41	M5 M4	8 3.5	4.9	1.2	0.15		+1.2 0	15000	3.6x10 ⁻⁵	130
	55	18	10.5	48	M6 M5	13 8	17		0.2	1	+1.4 0	11000	1.6x10 ⁻⁴	310
	65	20	13	55	M8 M6	28 13	46		0.2		+1.5 0	9000	3.5x10 ⁻⁴	500
	80	24	15	69	M8	28	95		0.2		+1.8 0	7000	1.0x10 ⁻³	1000
	95	26	18	76	M10	55	130		0.2		+2.0 0	6000	2.3x10 ⁻³	1600

▲以上参数由最大孔径测得。



交货期 **12** 天发货

数量分类	标准订单	特殊订单
	小单	大单
数量	1-20	21以上
交货期	12工作日	现询

▲遇到特殊期间，交期会有变更，详情请见官网通知。

相关产品推荐

		
滚珠丝杠 详情见官网	平键 ▶ P2134-2137	单轴驱动器 详情见官网