

磨齿斜齿齿轮·压力角 20° 螺旋角 21° 30' · 6 级精度 模数 1

大批量
订购
bulk order

■ 模数 1

进口
产品



按图定制 >

| 材质 | 热处理 | 齿面硬度 | 表面处理 |
|--------|-----------|----------|-----------|
| SCM440 | 调质、齿面高频淬火 | 50-60HRC | 磨削部以外氧化处理 |

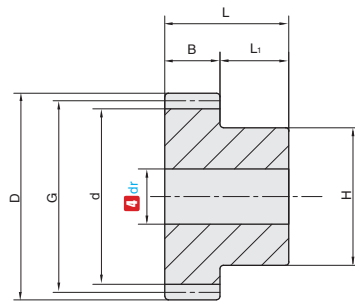

订购编号示例

| | | | | | | |
|-------|---|------|---|------|---|-----------|
| ① 代号 | - | ② 模数 | - | ③ 齿数 | - | ④ 轴孔直径 dr |
| GKCCA | - | 1 | - | 22 | - | 6 |

GKAXR
右旋斜齿轮

GKAXL
左旋斜齿轮

▲ 精度等级 JIS B 1702-1 6 级。

| ① 代号 | ② 模数 | ③ 齿数 | ④ 轴孔直径 dr | G 分度圆直径 | D 齿顶圆直径 | d 齿根圆直径 | H | B | L | L ₁ | 许用扭矩 (N·m) | | 许用扭矩 (kgf·m) | | 侧隙 (mm) | 质量 (kg) | |
|----------------|------|------|-----------|------------|------------|------------|------|---|----|----------------|------------|------|--------------|------|-----------|-----------|------|
| | | | | | | | | | | | 弯曲强度 | 齿面强度 | 弯曲强度 | 齿面强度 | | | |
| GKAXR GKAXL | 1 | 20 | 6 | 20 | 22 | 17.5 | 17 | 8 | 18 | 10 | 7.79 | 4.98 | 0.79 | 0.51 | 0.08-0.16 | 0.034 | |
| | | 22 | | 22 | 24 | 19.5 | 18 | | | | 8.92 | 6.14 | 0.91 | 0.63 | | 0.037 | |
| | | 24 | 8 | 24 | 26 | 21.5 | 20 | | | | 10.1 | 7.43 | 1.03 | 0.76 | | 0.046 | |
| | | 28 | | 28 | 30 | 25.5 | 20 | | | | 12.4 | 10.4 | 1.27 | 1.06 | | 0.056 | |
| | | 30 | | 30 | 32 | 27.5 | 25 | | | | 13.6 | 12.1 | 1.39 | 1.23 | | 0.072 | |
| | | 32 | | 32 | 34 | 29.5 | 25 | | | | 13.5 | 12.6 | 1.37 | 1.29 | | 0.078 | |
| | | 35 | 10 | 35 | 37 | 32.5 | 25 | | | | 15.1 | 15.4 | 1.54 | 1.57 | | 0.088 | |
| | | 36 | | 36 | 38 | 33.5 | 25 | | | | 15.7 | 16.3 | 1.6 | 1.67 | | 0.091 | |
| | | 40 | | 40 | 42 | 37.5 | 30 | | | | 17.9 | 20.5 | 1.83 | 2.1 | | 0.12 | |
| | | 48 | | 48 | 50 | 45.5 | 30 | | | | 22.5 | 30.5 | 2.29 | 3.11 | | 0.16 | |
| | | 50 | 12 | 50 | 52 | 47.5 | 35 | | | | 23.6 | 33.3 | 2.41 | 3.4 | | 0.18 | |
| | | 60 | | 60 | 62 | 57.5 | 40 | | | | 29.3 | 49.4 | 2.99 | 5.04 | | 0.10-0.18 | 0.26 |
| | | 70 | | 70 | 72 | 67.5 | 40 | | | | 35.2 | 68.9 | 3.58 | 7.02 | | | 0.32 |
| | | 90 | | 90 | 92 | 87.5 | 50 | | | | 46.9 | 118 | 4.78 | 12.1 | | | 0.53 |
| | | 100 | 100 | 102 | 97.5 | 50 | 50.4 | | | | 142 | 5.14 | 14.5 | 0.62 | | | |

▲ 可加工键槽与顶丝孔，需要可以联系销售工程师。
▲ 追加加工键槽与螺纹孔后，不进行表面氧化。

G5
手柄/手轮
门组件
拉手/合页