

# 20 系列铝型材 - 连接件

## 挤压角铝 60×60×6-90°

■ 挤压角铝 60×60×6-90°



材质	表面处理
铝合金	阳极氧化

● 从挤压型材上截取料段经钻孔加工而成，连接强度高，灵活性和通用性好，安装简单方便，主要用于型材的直角链接。

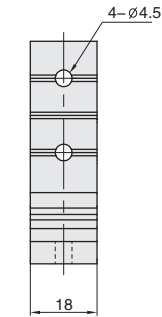
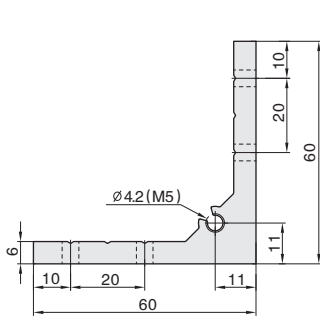

CCE-60-2020

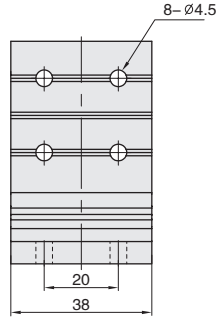

CCE-60-2040

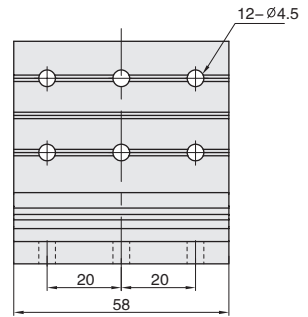

CCE-60-2060

02  
20  
系列

代号	适用型材	规格	加工代码	参考重量 (g)	紧固组件
CCE-60-2020	20 系列 20mm	单个供货	-	35	-
CCE-60-2020-ST		成套供货	-		C18x4
CCE-60-2020-M5		加工供货	M5		-
CCE-60-2020-M5-ST		成套加工供货	M5		C18x4+C08x1
CCE-60-2040	20 系列 40mm	单个供货	-	75	-
CCE-60-2040-ST		成套供货	-		C18x8
CCE-60-2040-M5		加工供货	M5		-
CCE-60-2040-M5-ST		成套加工供货	M5		C18x8+C08x1
CCE-60-2060	20 系列 60mm	单个供货	-	115	-
CCE-60-2060-ST		成套供货	-		C18x12
CCE-60-2060-M5		加工供货	M5		-
CCE-60-2060-M5-ST		成套加工供货	M5		C18x12+C08x1

⚠ 如需横向安装，咨询销售工程师。

